

CARACTERÍSTICAS GENERALES:

Extractor centrifugo portátil, construcción metálica, voluta de succión de 100 mm de diámetro, que incluye una manguera flexible de 80 cm de largo. Voluta de descarga asociada a saco de textil filtrante de 70 l. Chasis con apoyos de goma para piso, con manilla de transporte integrada. Equipo incluye cable eléctrico de 2 mt de largo y botonera de encendido integrado al cuerpo del extractor.

CARACTERÍSTICAS TÉCNICAS

Voluta descarga: Ø 100 mm
 Potencia Máx.: 750 W / 1 hp
 Voltaje: 220-240 V 50/60 Hz
 Consumo: 3.6 A
 Caudal: 960 m³/h
 RPM: 2800
 Protección: IP44

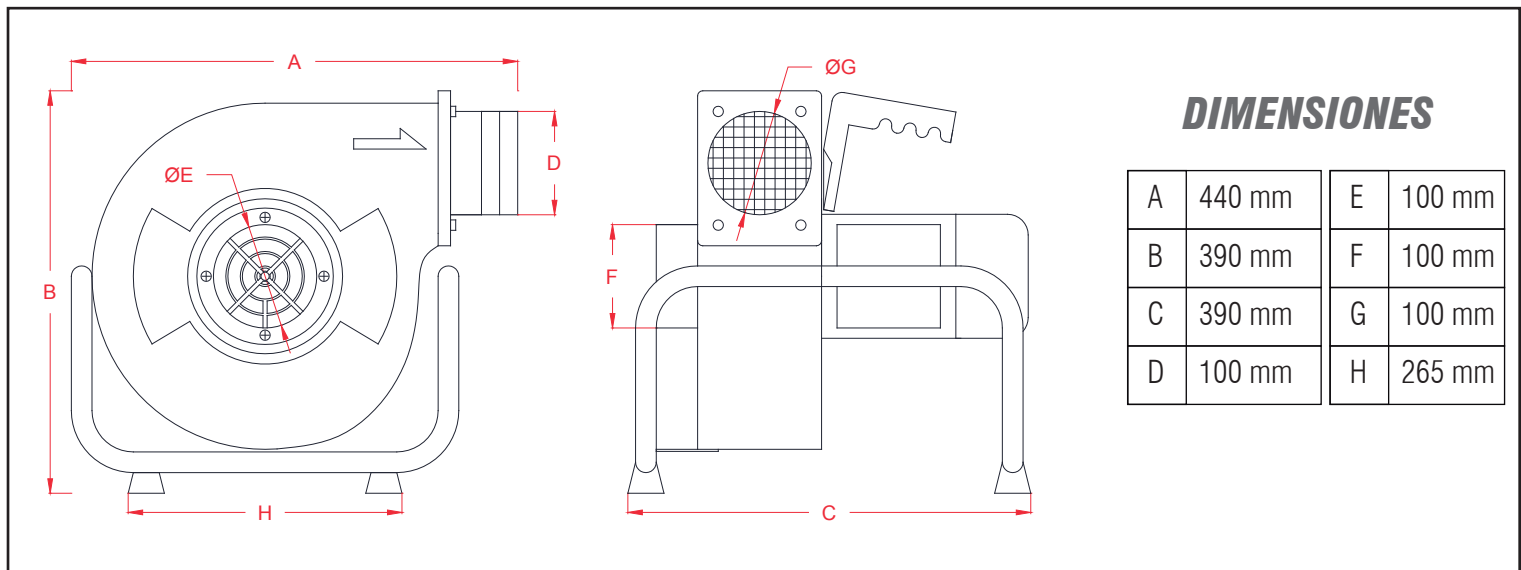